

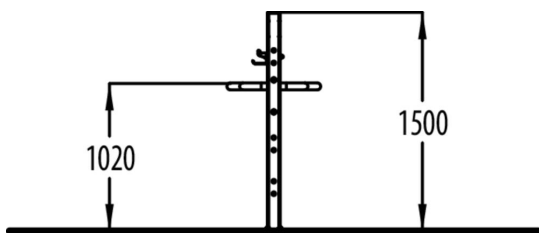

Sisu Dip är avsedd för att stärka musklerna i bröstet, axlarna samt triceps. Handtagen kan även användas för ben- och knälyft för att stärka magmuskulaturen. En krok till handduk eller kläder samt en flaskhållare finns inom räckhåll.

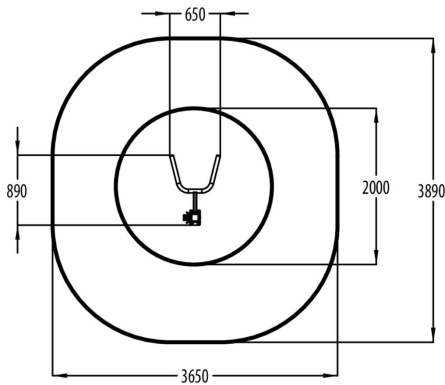

Antal användare	1
Längd, mm	870
Bredd, mm	650
Höjd mm	1510
Minimum utrymmeshöjd, mm	2000
Säkerhetsstandard	EN 16630 TÜV
Monteringstid (1 person) tim	1
Monteringsalternativ	surface_mounting
Färg på metallkomponenter	