

# Sisu Back extension

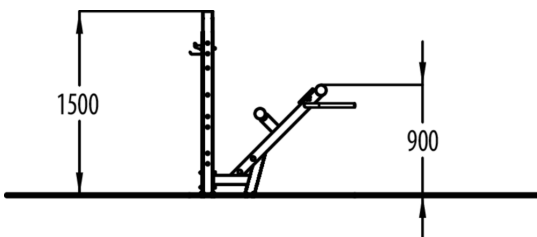

Sisu Back extension är utformad för att stärka musklerna i nedre delen av ryggen. Produkten kan användas för olika varianter av ryggövningar: dynamiska förlängningar, statiska grepp eller för rörelser med eller utan rotation. En krok till handduk eller kläder samt en flaskhållare finns inom räckhåll.

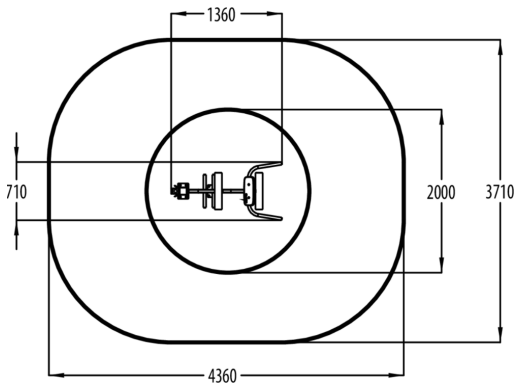

Antal användare	1
Längd, mm	1360
Bredd, mm	710
Höjd mm	1510
Minimum utrymmeshöjd, mm	2000
Säkerhetsstandard	EN 16630 TÜV
Monteringstid (1 person) tim	2
Monteringsalternativ	surface_mounting
Färg på metallkomponenter	
Färger på väggar och HPL-kc	