

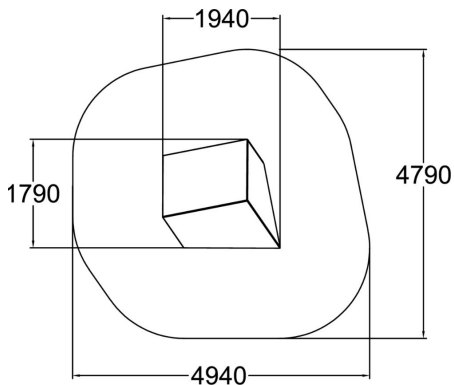

Block S har olika svårighetsnivåer tack vare tre sidorna med olika vinklar mot marknivå. Blocken är perfekta för träning av grundläggande wall-tekniker som exempelvis tic tacs (när du skjuter ifrån dig själv från en vägg med ett ben) och cat leap-landningar. Blocken är ultimata att placera i mitten av andra produkter då man kan nå dem från flera håll. Tack vare den lutande och halkfria ytan har du alltid ett bra grepp.

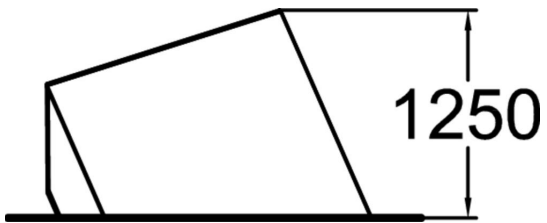

Längd, mm	1940
Bredd, mm	1790
Höjd mm	1250
Fallyta, M ²	19.7
Minimum utrymmeshöjd, mm	3350
Max fri fallhöjd, mm	1250
Säkerhetsstandard	EN 16899 TÜV
Monteringsalternativ	deep_mounting surface_mounting
Färg på metallkomponenter	