

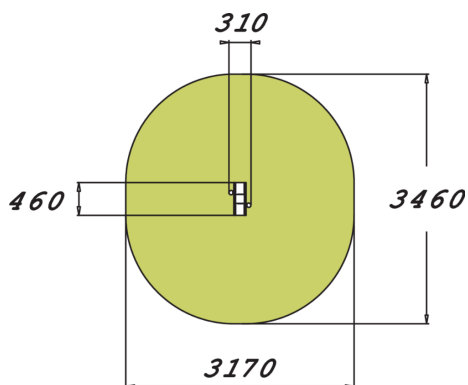

Mycket av seniorutrustningen från Lappset har i syfte att bibehålla och stärka kroppen för att kunna få en mer aktiv vardag. Handrullningsövningar är bra för armbågs- och axelleder.

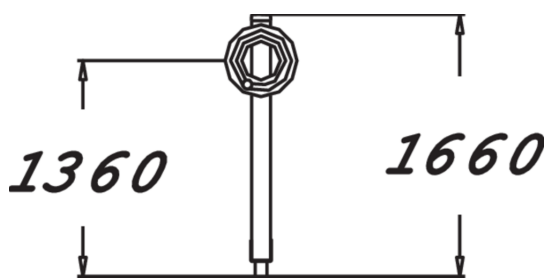

Längd, mm	310
Bredd, mm	460
Höjd mm	1660
Säkerhetsstandard	EN 16630, EN 1176-1 TÜV
Monteringstid (1 person) tim	2
Färg på träkomponenter	
Färger på väggar och HPL-ke	