

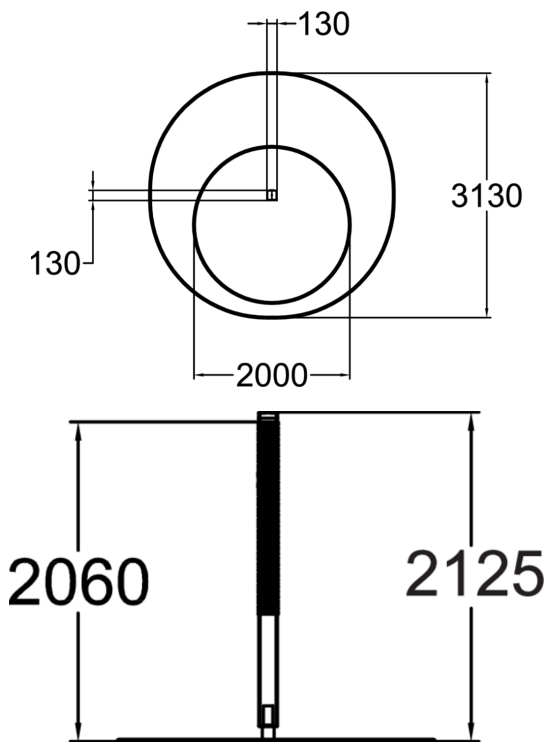

Fitnessutrustning för seniorer, fingerstegen är en snirklig bana som man följer med fingrarna för att träna styrka, rörlighet och precision i fingrar samt armbågar och axlar.



Längd, mm	130
Bredd, mm	130
Höjd mm	2125
Säkerhetsstandard	EN 16630, EN 1176-1 TÜV
Monteringstid (1 person) tim	2
Monteringsalternativ	deep_mounting surface_mounting
Färg på träkomponenter	
Färg på metallkomponenter	