

# Battling ropes

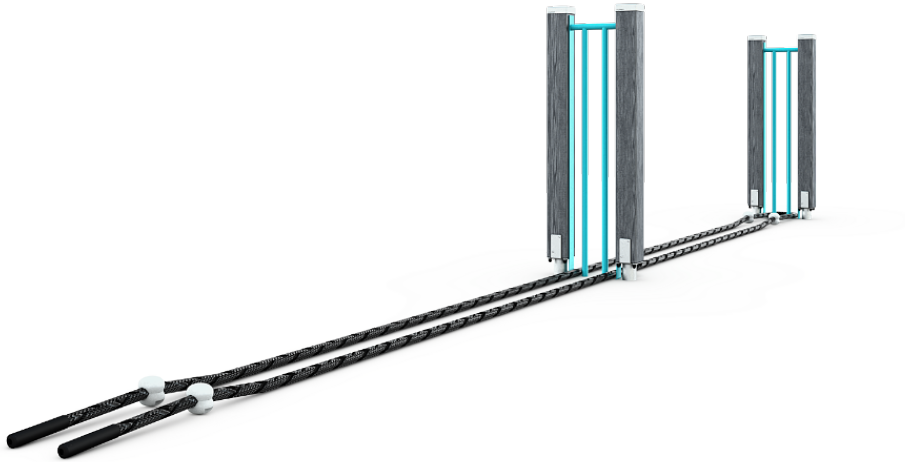

I Lappsets Battling ropes tränas hela kroppen på ett funktionellt och naturligt sätt. Produkten kan användas både som stående eller sittandes. Produkten är tillgänglighetsanpassad om rätt underlag används, som t ex fallskyddsplattor, platsgjuten gummi och konstgräs. Konstgräs bör dock undvikas direkt under repen pga slitage. Battling ropes ställningar är i furu och stål. Repet är i nylon.

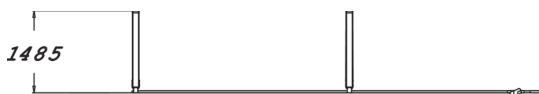
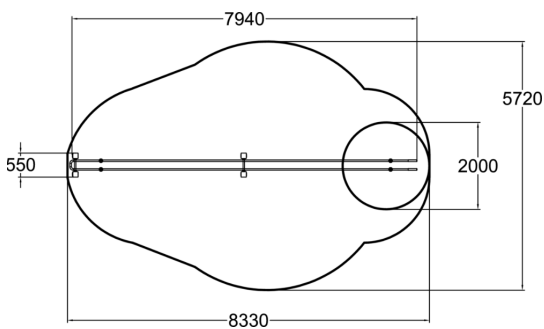

Längd, mm	7940
Bredd, mm	550
Höjd mm	1485
Säkerhetsstandard	EN 16630, EN 1176-1 TÜV
Monteringstid (1 person) tim	3
Monteringsalternativ	deep_mounting surface_mounting
Färg på träkomponenter	
Färg på metallkomponenter	
Färg på rep	