

Leg press förbättrar benstyrkan genom en squatliknande rörelse. Övningen är skonsam mot kroppen då man enkelt kan styra hastigheten på övningen. Den stabila stommen i metall gör Lappsets utomhusgym tåliga och underhållsfria.

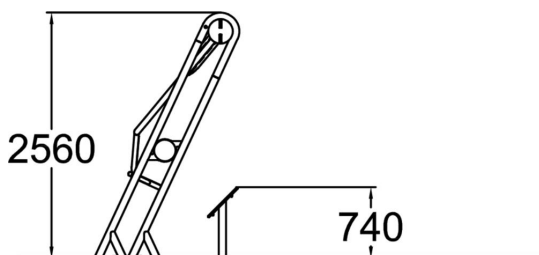
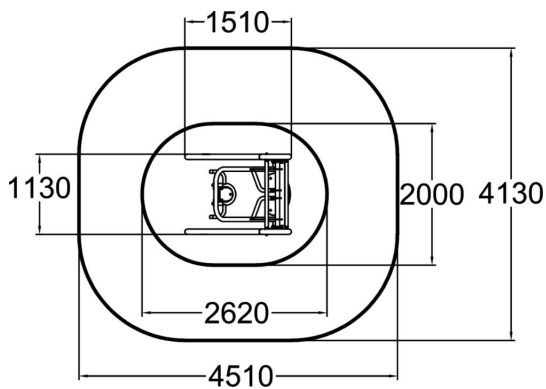

Längd, mm	1510
Bredd, mm	1130
Höjd mm	2560
Minimum utrymmeshöjd, mm	2210
Max fri fallhöjd, mm	710
Säkerhetsstandard	EN 16630 TÜV
Monteringsalternativ	surface_mounting
Färg på metallkomponenter	