

Squat spring

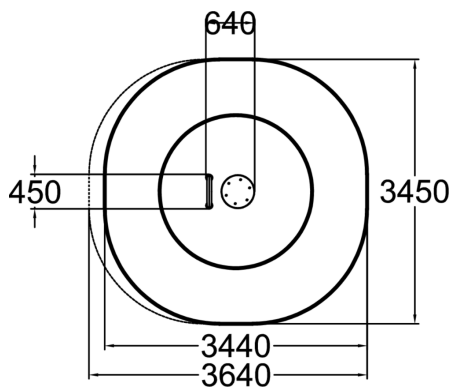

Balans och god kärnfysik är a och o för en sund kropp. Allt detta tränar du i squat spring. Fotplattan med fjäder och handracket i metall gör övningen utmanande med säkerhet. Antihalkskyddet på ståplattan i PE-HD plast ger bra grepp för fötterna.

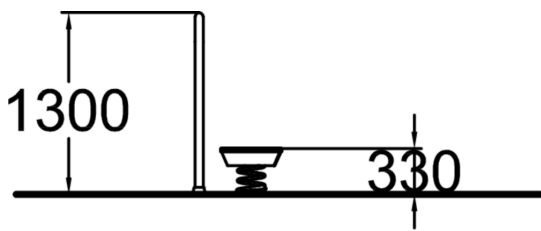

Antal användare	1
Längd, mm	640
Bredd, mm	450
Höjd mm	1300
Fallyta, M ²	10.6
Minimum utrymmeshöjd, mm	2530
Max fri fallhöjd, mm	330
Säkerhetsstandard	EN 16630, EN 1176-1 TÜV
Monteringsalternativ	surface_mounting
Färg på metallkomponenter	