

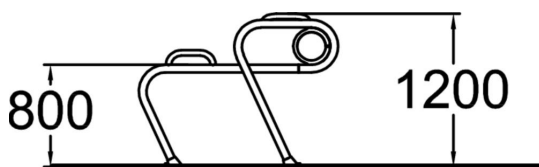

Med hjälp av fotstöd, olika höjder och greppmöjligheter kan användaren lätt anpassa övningar utifrån den egna kapaciteten i Lappsets utomhusgym. Dip-bar ger fokus på de övre musklerna så som rygg, axlar och armar. OBS! Produkten finns endast för ytmontering. Vi rekommenderar att vid installation använda konstgräs eller gummiplattor som fallskydd.

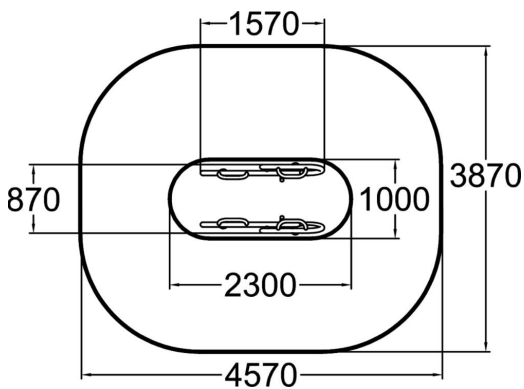

Längd, mm	1570
Bredd, mm	820
Höjd mm	1200
Islagsyta M <sup>2</sup>	15.8
Fallyta, M <sup>2</sup>	15.8
Minimum utrymmeshöjd, mm	2700
Max fri fallhöjd, mm	1200
Säkerhetsstandard	EN 16630, EN 1176-1 TÜV
Monteringsalternativ	deep_mounting surface_mounting