

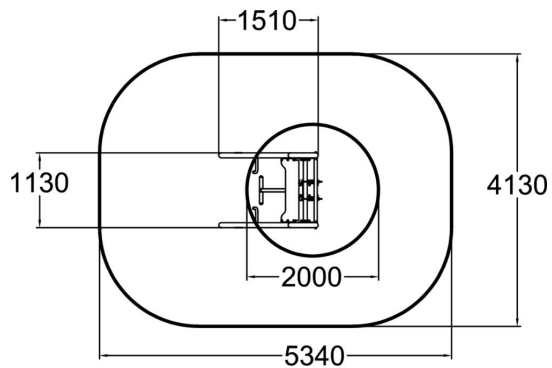

Ett bra sätt att träna rygg, axlar och armar för att upprätthålla eller förbättra hållning, muskulatur och cirkulation. Lappsets gymutrustning är slitålig och robust, vilket passar utmärkt för utomhusmiljöer och har minimala underhålls behov.

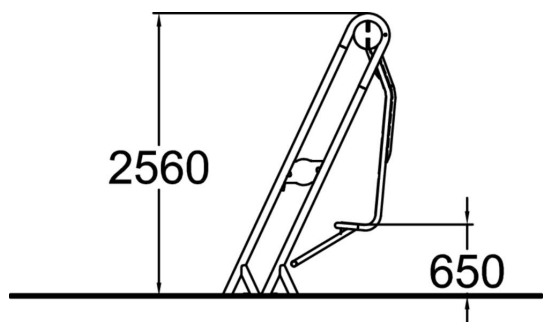

Antal användare	1
Längd, mm	1510
Bredd, mm	1130
Höjd mm	2560
Minimum utrymmeshöjd, mm	2150
Max fri fallhöjd, mm	650
Säkerhetsstandard	EN 16630 TÜV
Monteringsalternativ	surface_mounting