

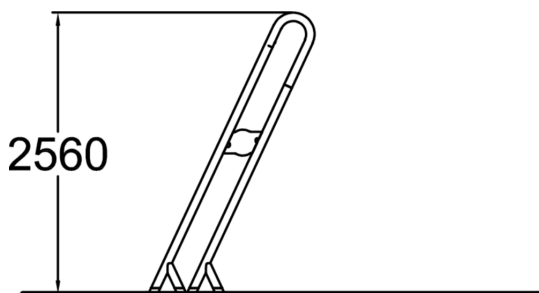

En robust ställning i metall från Lappset där du kan träna både pull-ups och benlyft på. Styrketräning och stretching är viktigt för att behålla och förbättra kroppens hållning. OBS! Produkten finns endast för ytmontering. Vi rekommenderar att vid installation använda konstgräs eller gummiplattor som fallskydd.

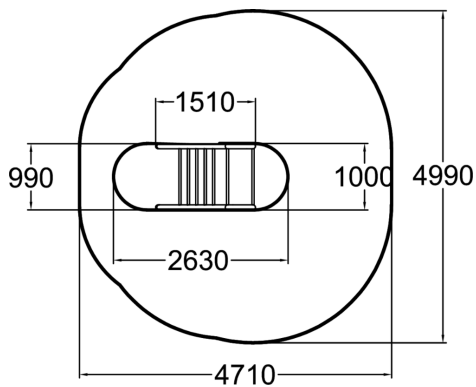

Längd, mm	1510
Bredd, mm	990
Höjd mm	2560
Islagsyta M ²	19.2
Fallyta, M ²	19.2
Minimum utrymmeshöjd, mm	2660
Max fri fallhöjd, mm	2360
Säkerhetsstandard	EN 16630, EN 1176-1 TÜV
Monteringsalternativ	surface_mounting deep_mounting
Färg på metallkomponenter	