

# Sisu Back extension

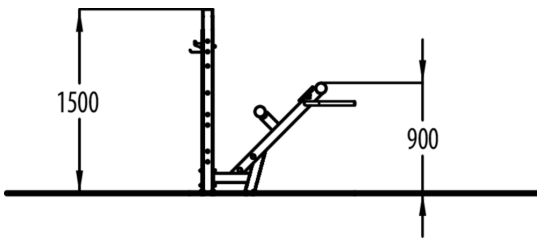

SISU BACK EXTENSION permet de renforcer les muscles du bas du dos. Le banc d'extension lombaire est idéal pour la pratique de différents exercices ciblant le dos : extensions dynamiques, gainage ou mouvements avec ou sans rotation. Un support est prévu pour poser une bouteille et accrocher des vêtements.

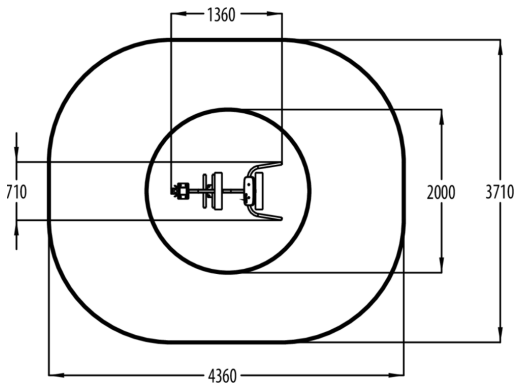

Nombre d'utilisateurs	1
Longueur du produit (mm)	1360
Largeur du produit (mm)	710
Hauteur du produit (mm)	1510
Hauteur min. requise (mm)	2000
Hauteur de chute libre (mm)	900
Certification	EN 16630 TÜV
Temps de montage, h (1 p.)	2
TYPE DE FONDATION	surface_mounting
Coloris pour éléments métalliques	
Panneaux	