

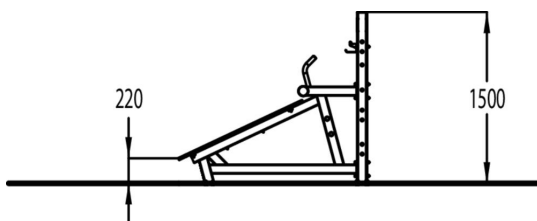

Sisu Sit Up est un banc à abdominaux fixe et incliné, idéal pour la pratique de différents exercices tels que les relevés de buste, les crunchs et les relevés de jambes. Un support est prévu pour poser une bouteille et accrocher des vêtements.

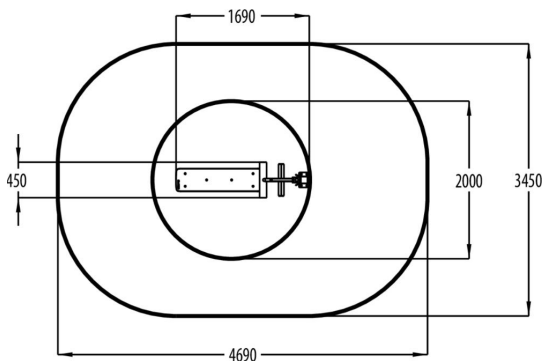

Nombre d'utilisateurs	1
Longueur du produit (mm)	1670
Largeur du produit (mm)	460
Hauteur du produit (mm)	1510
Hauteur min. requise (mm)	2000
Certification	EN 16630 TÜV
Temps de montage, h (1 p.)	2
Panneaux	