

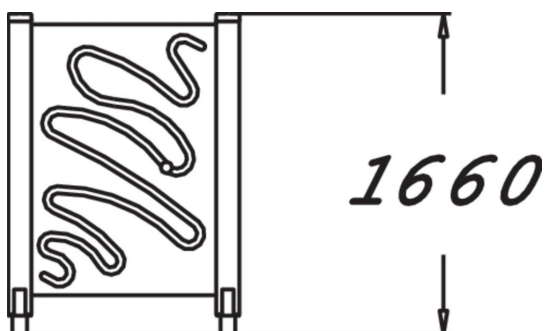

Équipement de fitness conçu pour les seniors, comprenant deux poteaux verticaux soutenant un panneau stratifié avec une petite balle mobile. La hauteur totale est de 1 655 mm. Le chemin en serpentin est un dispositif attrayant qui améliore la mobilité des épaules et des coudes. L'idée consiste à déplacer la balle vers le haut et vers le bas en utilisant une main. Le fait de s'étirer vers le haut permet de maintenir la posture.

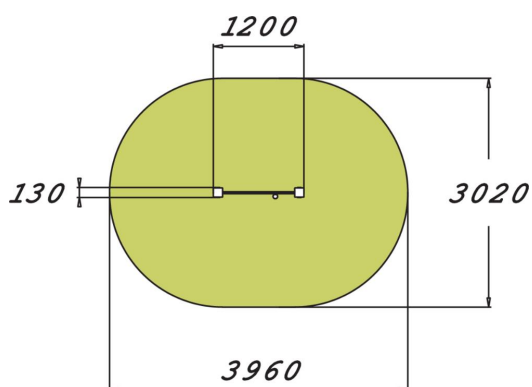

Longueur du produit (mm)	1200
Largeur du produit (mm)	130
Hauteur du produit (mm)	1655
Certification	EN 16630, EN 1176-1 TÜV
Temps de montage, h (1 p.)	4
TYPE DE FONDATION	À enterrer À cheviller