

ESCALIER À DOIGTS

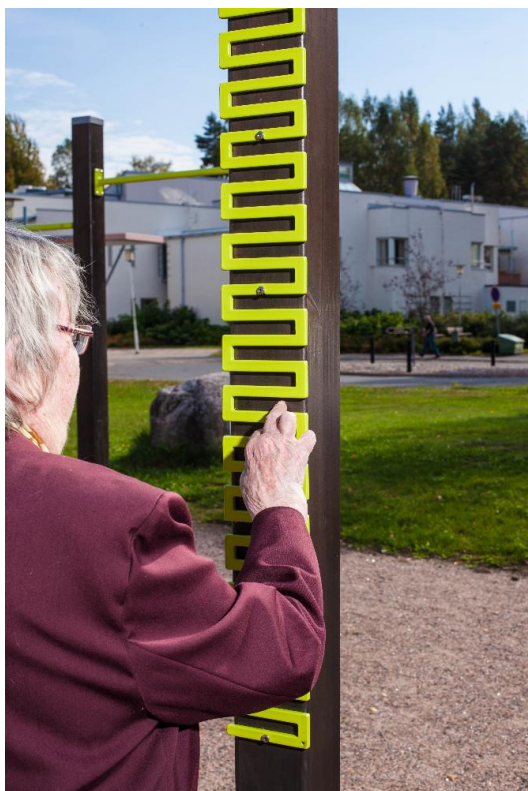

Équipement de fitness conçu pour les seniors, comprenant une poutre avec des "escaliers" en métal pour renforcer la dextérité des doigts, des coudes et des épaules. Le large choix de mouvements aide à développer la coordination main-oeil et la concentration. Ces deux compétences sont nécessaires au quotidien, par exemple pour utiliser un téléphone ou pour ouvrir des contenants alimentaires.

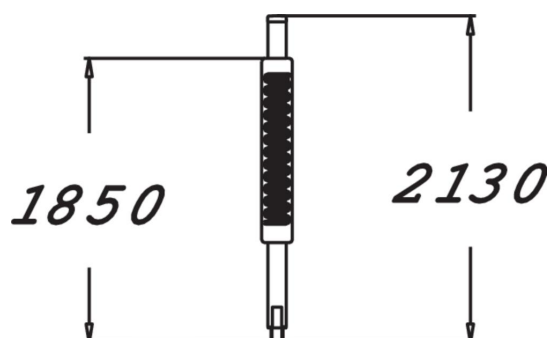
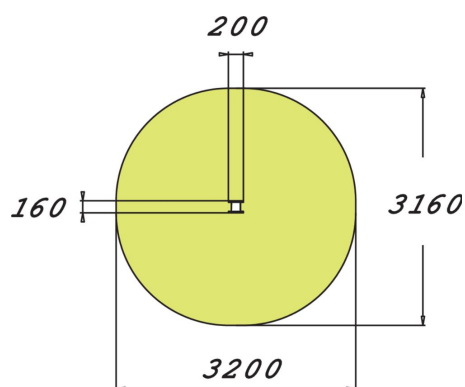

Longueur du produit (mm)	130
Largeur du produit (mm)	130
Hauteur du produit (mm)	2125
Certification	EN 16630, EN 1176-1 TÜV
Temps de montage, h (1 p.)	2
TYPE DE FONDATION	À enterrer
	À cheviller