

Barre à vagues

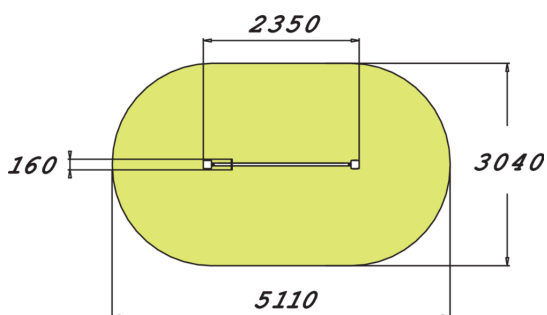

Équipement de fitness conçu pour les seniors, comprenant deux supports verticaux soutenant une barre en métal ondulée avec un anneau stratifié. Le point le plus haut de la barre est situé à 1 395 mm. L'idée consiste à faire glisser l'anneau d'une extrémité de la barre à l'autre sans toucher la barre. Cela permet d'exercer le poignée, le coude et l'épaule. La large gamme de mouvements aide à développer la coordination main-oeil et la concentration. Ces deux compétences sont nécessaires pour la vie au quotidien, par exemple pour utiliser un téléphone ou ouvrir des contenants alimentaires.

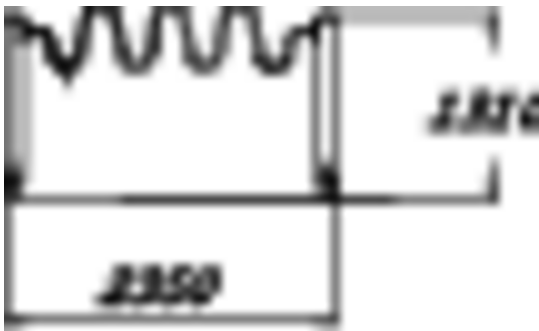

Longueur du produit (mm)	2350
Largeur du produit (mm)	160
Hauteur du produit (mm)	1395
Certification	EN 16630, EN 1176-1 TÜV
Temps de montage, h (1 p.)	4
TYPE DE FONDATION	deep_mounting surface_mounting
Coloris pour éléments bois	
Coloris pour éléments métalliques	