

FITNESS LEOPARD CRAWL

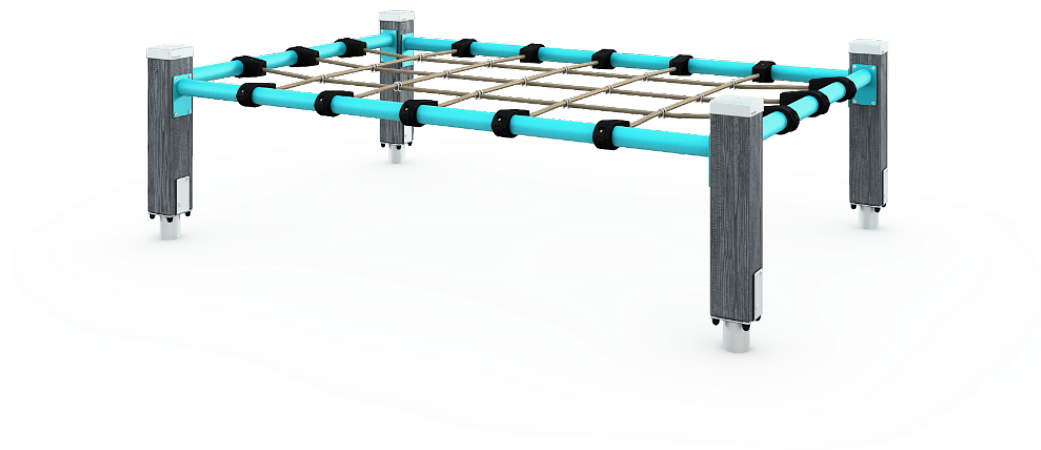

Le parcours pour ramper est un filet horizontal situé à une hauteur de 705 mm, avec des bords en acier et quatre poteaux verticaux. Il est conçu pour ramper en-dessous. Pour plus de défi, il est possible d'essayer d'éviter de toucher le sol ou le filet. Il s'agit d'un équipement que les enfants aimeront aussi.

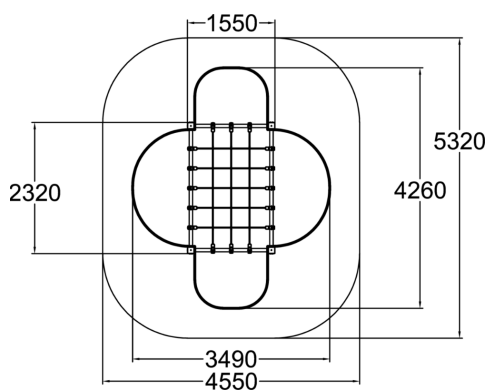

Longueur du produit (mm)	2320
Largeur du produit (mm)	1550
Hauteur du produit (mm)	705
Impact area (m2)	22.3
Hauteur min. requise (mm)	2410
Hauteur de chute libre (mm)	610
Certification	EN 16630, EN 1176-1 TÜV
Temps de montage, h (1 p.)	4
TYPE DE FONDATION	deep_mounting surface_mounting
Coloris pour éléments bois	
Coloris pour éléments métalliques	