

FITNESS MONKEY BARS

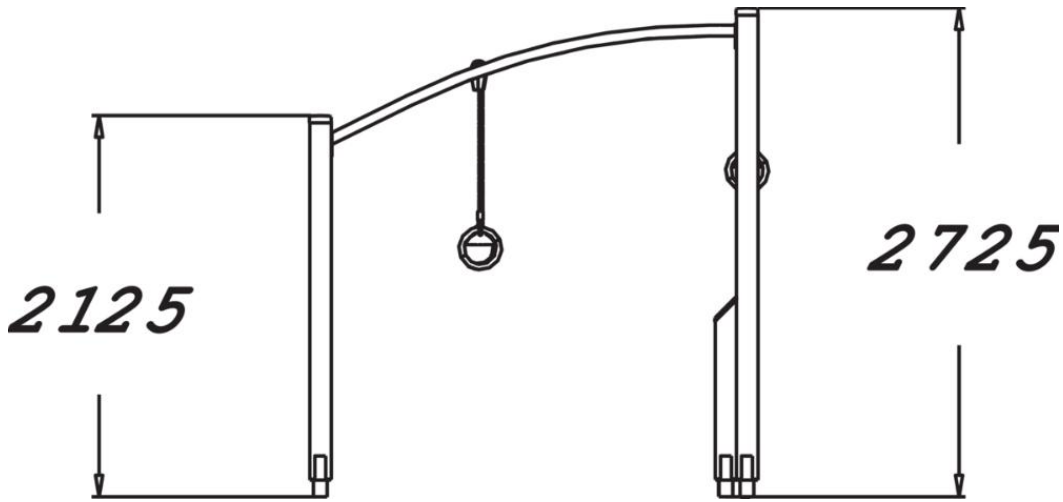

Les barres de pont de singe comportent des anneaux de gymnastique à deux hauteurs différentes, reliés par des barres de pont de singe. Un côté est plus haut que l'autre, pour une hauteur totale de 2 725 mm. Les anneaux sont amovibles pour que l'équipement soit adapté aux usagers de différentes tailles. Il est également possible pour les enfants et les adultes de s'entraîner ensemble. L'équipement convient pour les flexions, les tractions et les tractions sur anneaux. Le contrôle du corps peut être amélioré grâce à différentes positions statiques comme les positions en L ou les positions de traction.

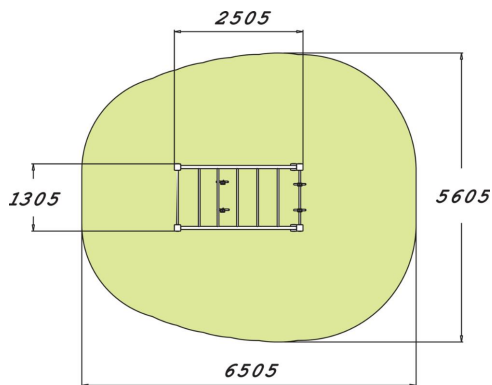

Longueur du produit (mm)	2505
Largeur du produit (mm)	1305
Hauteur du produit (mm)	2725
Impact area (m2)	30.7
Hauteur min. requise (mm)	2930
Hauteur de chute libre (mm)	2620
Certification	EN 16630, EN 1176-1 TÜV
Temps de montage, h (1 p.)	6
TYPE DE FONDATION	À enterrer À cheviller