

FITNESS BARBELL L

L'haltère L est une barre de levage de 2 640 mm et de 45 kilogrammes. Elle convient pour les utilisateurs expérimentés, qui peuvent l'utiliser pour le soulevé de terre, les quats frontaux et le développé des épaules, ainsi que pour des exercices plus difficiles. L'haltère peut être utilisée pour des dizaines d'exercices pour faire travailler l'ensemble du corps.

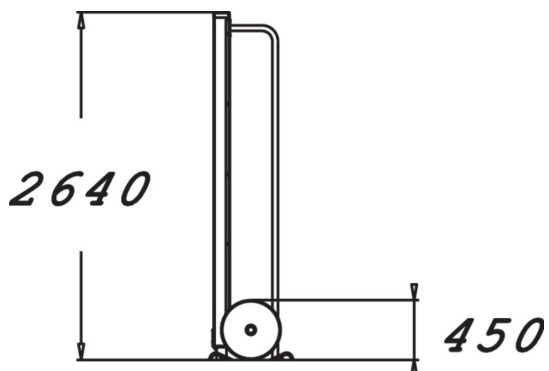
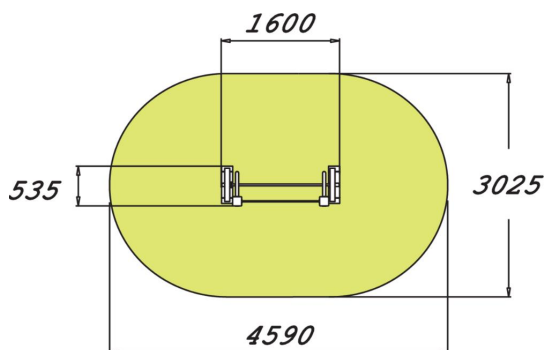

Longueur du produit (mm)	1600
Largeur du produit (mm)	535
Hauteur du produit (mm)	2640
Temps de montage, h (1 p.)	4
TYPE DE FONDATION	À cheviller