

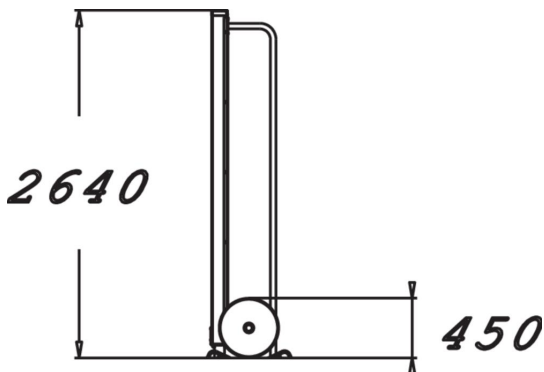

L'haltère S est une barre de levage de 2 640 mm et de 25 kilogrammes. La barre convient pour les débutants pratiquant des exercices de base, comme le soulevé de terre, les squats frontaux et le développé des épaules. Les fans de fitness plus expérimentés peuvent l'utiliser pour des exercices plus difficiles, comme la levée. L'haltère convient également pour les exercices d'aérobicque comprenant autant de répétitions que possible en peu de temps. L'haltère peut être utilisée pour des dizaines d'exercices pour faire travailler l'ensemble du corps.

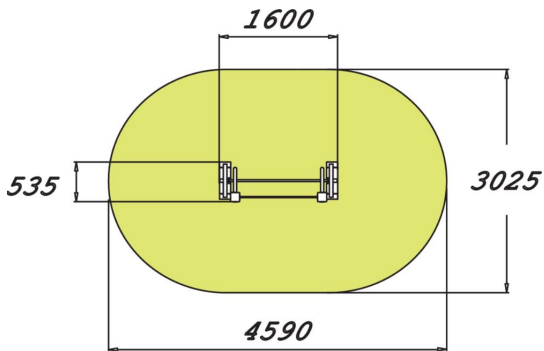

Longueur du produit (mm)	1600
Largeur du produit (mm)	535
Hauteur du produit (mm)	2640
Temps de montage, h (1 p.)	4
TYPE DE FONDATION	surface_mounting
Coloris pour éléments bois	
Coloris pour éléments métalliques	