

# SQUAT SPRING

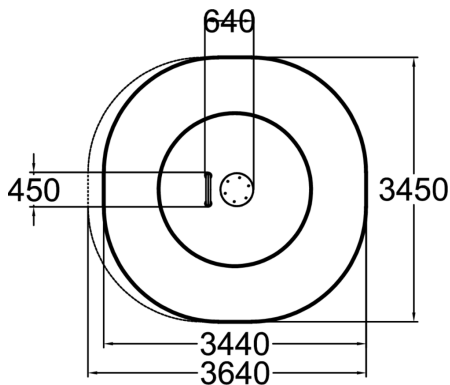

Le Squat Spring est un plateau vibrant pour développer l'équilibre. L'équipement comprend une base ronde vibrante et une barre incurvée pour se tenir. La hauteur totale est de 1 305 mm et la base est à 330 mm. Un bon sens de l'équilibre permet d'éviter de tomber et de se blesser. En même temps, les exercices améliorent la tonicité des muscles des jambes et du corps en général. S'accroupir et se relever nécessite une grande force dans les jambes et dans le corps en général. Pour plus de défi, les squats peuvent être effectués sans se tenir ou même sur une jambe.

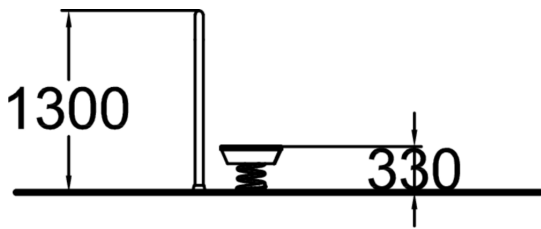

Nombre d'utilisateurs	1
Longueur du produit (mm)	640
Largeur du produit (mm)	450
Hauteur du produit (mm)	1300
Surface zone de sécurité (m <sup>2</sup> )	0.6
Hauteur min. requise (mm)	2530
Hauteur de chute libre (mm)	330
Certification	EN 16630, EN 1176-1 TÜV
TYPE DE FONDATION	surface_mounting
Coloris pour éléments métalliques	