

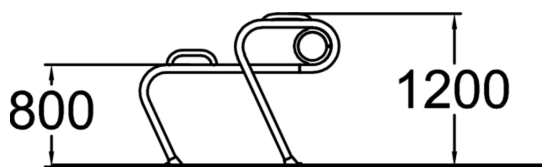

La barre de flexion comprend deux barres incurvées avec deux poignées et un support chacune. Un ensemble de poignées est placé à une hauteur de 912 mm, l'autre à 1 198 mm. Les sportifs de tous les niveaux sont sûrs de trouver une version adaptée de l'exercice particulièrement efficace des flexions à l'aide de cet équipement. Les flexions renforcent le dos, les épaules et les muscles des bras. Le niveau le plus facile consiste à faire des pompes inclinées sur les côtés. Pour plus de défi, il est possible de s'appuyer sur les chevilles en bas. Avant de faire des flexions, les épaules peuvent être renforcées avec des poses statiques en haut du mouvement de flexion.

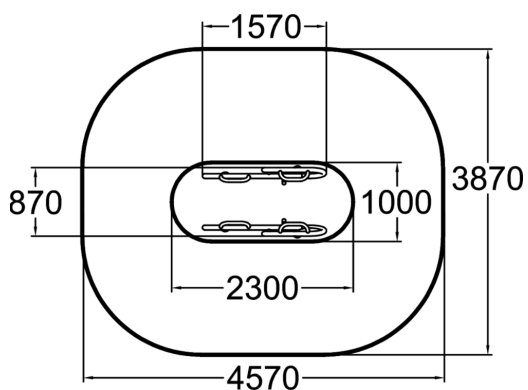

Longueur du produit (mm)	1570
Largeur du produit (mm)	820
Hauteur du produit (mm)	1200
Impact area (m2)	15.8
Surface zone de sécurité (m2)	15.8
Hauteur min. requise (mm)	2700
Hauteur de chute libre (mm)	1200
Certification	EN 16630, EN 1176-1 TÜV
TYPE DE FONDATION	deep_mounting surface_mounting

Coloris pour éléments métalliques