

L'équipement Chest peut être utilisé pour les exercices de push-up. Ils font travailler le torse, les épaules et les muscles des bras qui sont indispensables au quotidien, pour soulever différents objets par exemple.

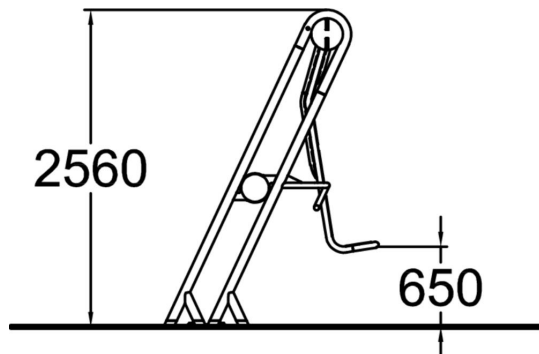
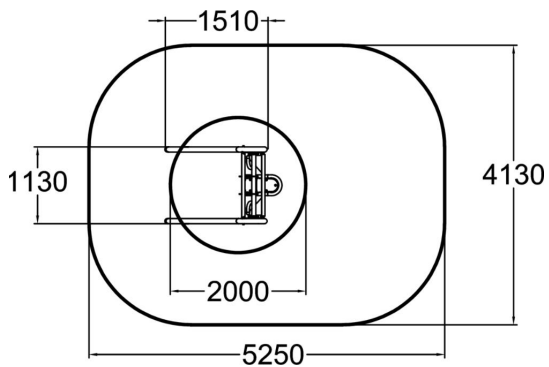

Nombre d'utilisateurs	1
Longueur du produit (mm)	1510
Largeur du produit (mm)	1130
Hauteur du produit (mm)	2560
Hauteur min. requise (mm)	2150
Hauteur de chute libre (mm)	650
Certification	EN 16630 TÜV
TYPE DE FONDATION	surface_mounting
Coloris pour éléments métalliques	