

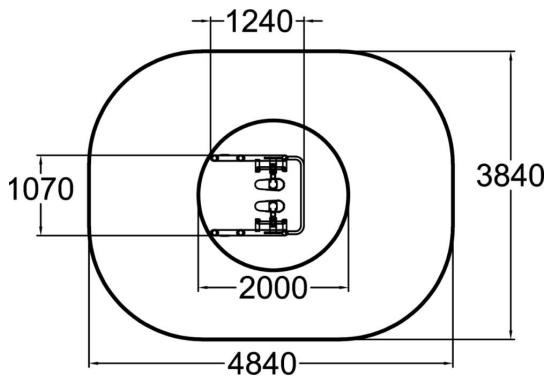

Air Walker composé de deux supports pour les pieds et d'une barre pour se tenir. Cet équipement permet de s'exercer de façon fluide, en douceur, presque sans le remarquer. Sans les secousses provoquées par la course en temps normal, il évite les blessures. Marcher sur l'Air Walker améliore la résistance et la mobilité des muscles dans les jambes et les hanches. L'équipement est parfait pour s'échauffer avant d'autres exercices.

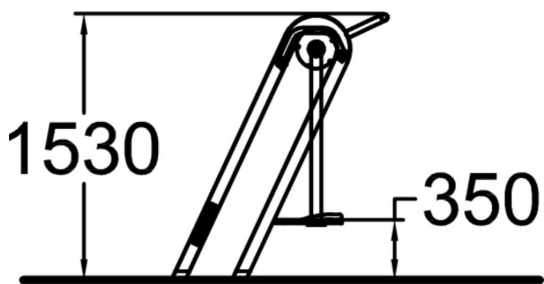

**NOMBRE D'UTILISATEURS 1**

Longueur du produit (mm) 1240

Largeur du produit (mm) 1070

Hauteur du produit (mm) 1530

Impact area (m2) 15.3

Hauteur minimum requise (mm) 2545

Hauteur de chute libre (mm) 345

Certificats EN 16630

Options de fondation Surface mounting