

CROSS TRAINER

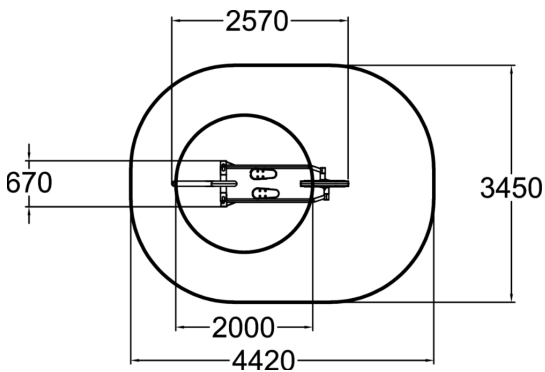

Crosstrainer traditionnel conçu pour une utilisation en extérieur. Il est parfait pour des exercices d'aérobique au rythme de chacun. L'aérobique aide à perdre du poids et permet d'éviter certaines maladies liées au surpoids, qui peut gêner les activités du quotidien et réduire l'espérance de vie. Le crosstraining fait travailler et renforce un grand nombre d'articulations du corps. L'équipement est parfait pour s'échauffer avant d'autres exercices.

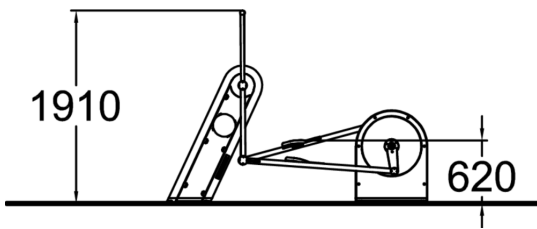

Nombre d'utilisateurs	1
Longueur du produit (mm)	2570
Largeur du produit (mm)	670
Hauteur du produit (mm)	1910
Hauteur min. requise (mm)	2820
Hauteur de chute libre (mm)	620
Certification	EN 16630 TÜV
Temps de montage, h (1 p.)	2
TYPE DE FONDATION	surface_mounting
Coloris pour éléments métalliques	