

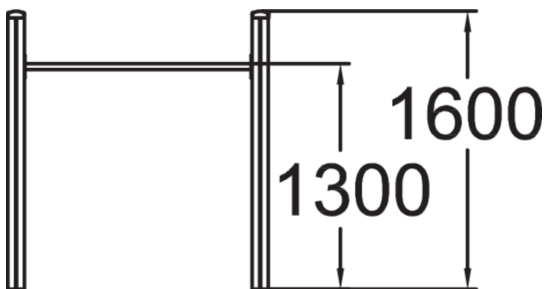

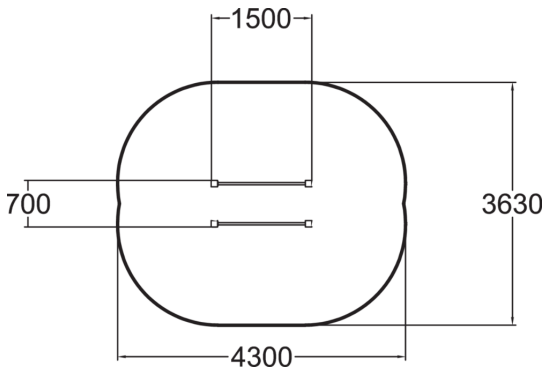

Dippiteline on tarkoitettu pääasiallisesti dippipunnerruksiin, jotka vahvistavat rinta-, olka- ja ojentajalihaksia. Dippitelineessä voi tehdä myös selkälihaksia vahvistavia kehonpainosoutuja sekä keskivartaloa vahvistavia jalkojennostoja. Liikkeitä voi keventää käyttämällä apuna vastuskuminauhaa. Teline antaa tukea myös vaikkapa yhden jalan kyykyille sekä liikkuvuusharjoitteille.



Ikäryhmä	6+
Tuotteen pituus, mm	1510
Tuotteen leveys, mm	700
Tuotteen korkeus, mm	1580
Turva-alue, m ²	13.7
Putoamistila, m ²	13.7
Tilantarve korkeus, mm	2780
Max.putoamiskorkeus, mm	1280
Turvallisuustiedot	EN 16630, EN 1176-1 TÜV
Perustusvaihtoehdot	deep_mounting
Puuosat	
Metalliosat	