

# DIPPI JA LEUANVETO

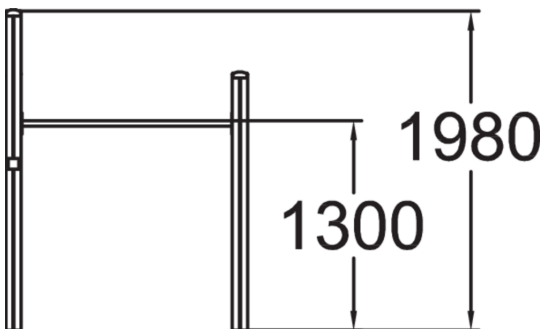

Teline on tarkoitettu pääasiallisesti dippipunnerruksiin ja kehonpainosoutuihin. Välineessä voi tehdä myös jalka-avusteisia leuanvetoja ja erilaisia jalkojen nostoja. Liikkeitä voi keventää käyttämällä apuna vastuskuminauhaa. Teline antaa tukea myös vaikkapa yhden jalan kyykyille sekä liikkuvuusharjoitteille.

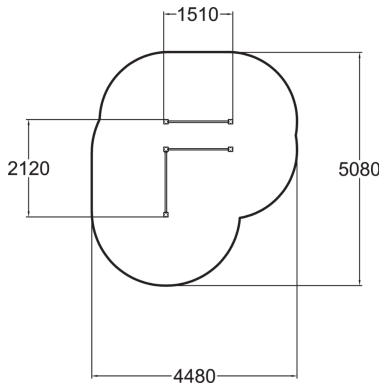

Tuotteen pituus, mm	2120
Tuotteen leveys, mm	1500
Tuotteen korkeus, mm	1970
Turva-alue, m <sup>2</sup>	18.1
Putoamistila, m <sup>2</sup>	18.1
Tilantarve korkeus, mm	3130
Max.putoamiskorkeus, mm	1630
Turvallisuustiedot	EN 16630, EN 1176-1 TÜV
Perustusvaihtoehdot	deep_mounting
Puuosat	
Metalliosat	