

Sisu Back extension

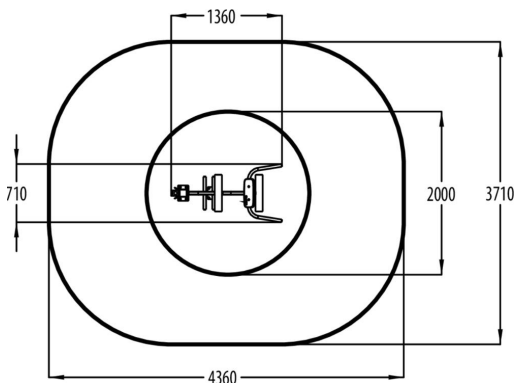

Sisu Back extension on suunniteltu vahvistamaan alaselän lihaksia. Selkälihaksia voidaan harjoittaa dynaamisilla selänojennuksilla, staattisilla pidoin, kiertoliikkeiden kera tai ilman. Laitteeseen sisältyy teline juomapullolle ja vaatteiden ripustamiseen.

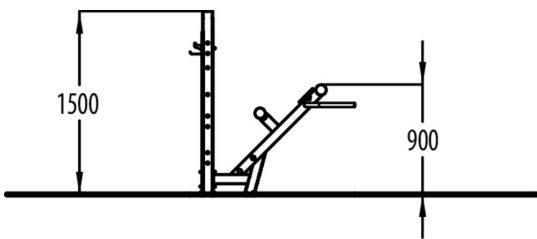

Käyttäjien määrä	1
Tuotteen pituus, mm	1360
Tuotteen leveys, mm	710
Tuotteen korkeus, mm	1510
Tilantarve korkeus, mm	2000
Turvallisuustiedot	EN 16630 TÜV
Asennusaika (1 hlö), h	2
Seinien ja HPL osien väri	