

# Sisu Inclined Bench Press

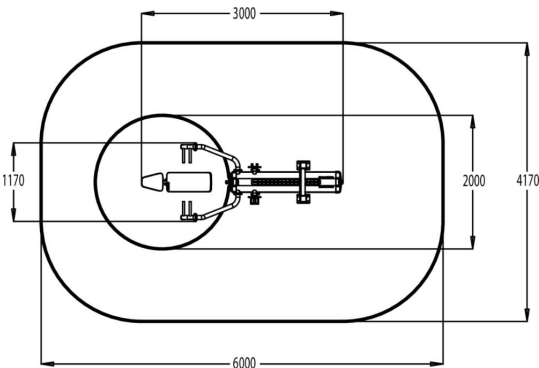

Incline Bench press, vinopenkkipunnerrus, kehittää pääasiassa rinta- ja olkalihaksia sekä kolmipäisiä ojentajalihaksia. Liikettä suoritettaessa treenaaja työntää laitteen kahvoja ylöspäin maatessaan penkillä. Kahvoissa on kaksi otelevyyttä ja -korkeutta. Istuinosa voidaan säätää käyttäjän pituus huomioiden. Vastusta voidaan säätää portaattomasti kääntämällä säätörattia. Vastuksen määrä (10 - 100 kg) näkyy mitta-asteikolla kilogrammoissa. Pyyhekoukku ja pullotelie lisäävät käyttömukavuutta. Voit ladata kaikki Sisu Fitness tuotesarjan 2d dwg:t täältä <https://lappset.contenthub.fi/ui/shares/w5923919/635076/en/workspaces/5923919>

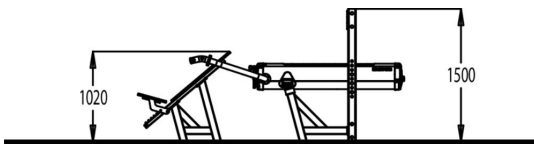

Tuotteen pituus, mm	3000
Tuotteen leveys, mm	1170
Tuotteen korkeus, mm	1500
Max.putoamiskorkeus, mm	550
Metalliosat	
Seinien ja HPL osien väri	