

M-koon Street Workout on peruskokonaisuus kehonpainoharjoitteluun. M-koon telineessä on tangot dippiliikkeitä varten ja pystypuomi auttaa kyykyjen harjoittelussa sekä tarjoaa tuen ihmislippua varten. Eri tasoilla olevat leuanvetotangot mahdollistavat esimerkiksi heilautushyppyt eri suuntiin sekä voimistelustakin tutut kipit ja pidot.

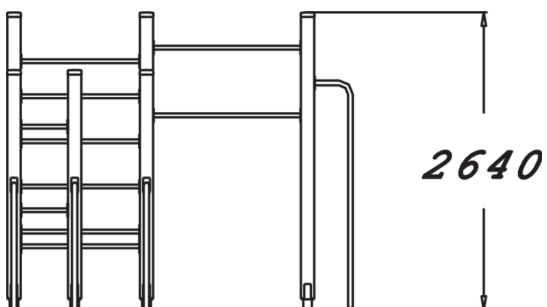
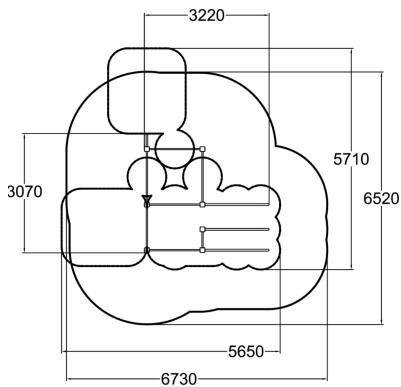

Käyttäjien määrä	6
Tuotteen pituus, mm	3220
Tuotteen leveys, mm	3070
Tuotteen korkeus, mm	2640
Turva-alue, m <sup>2</sup>	36
Tilantarve korkeus, mm	2640
Max.putoamiskorkeus, mm	2340
Turvallisuustiedot	EN 16630, EN 1176-1 TÜV
Perustusvaihtoehdot	deep_mounting surface_mounting
Puuosat	
Metalliosat	