

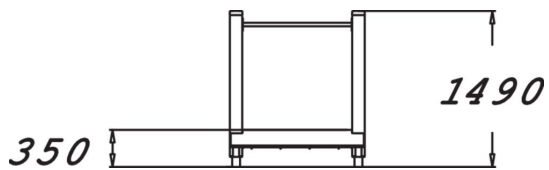

Senioreille tarkoitettu harjoitteluväline, jossa kaksi puista tukipuuta ja suora metallitanko sekä astinlauta. Astinlaudassa on toisella puolella kalvea alusta ja toisella suora. Astinlauta on 350 mm korkeudessa. Välineen korkeus on 1485 mm. Kävely kalvealla alustalla vetreyttää jalan liikeratoja ja auttaa säilyttämään hyvän tasapainon.

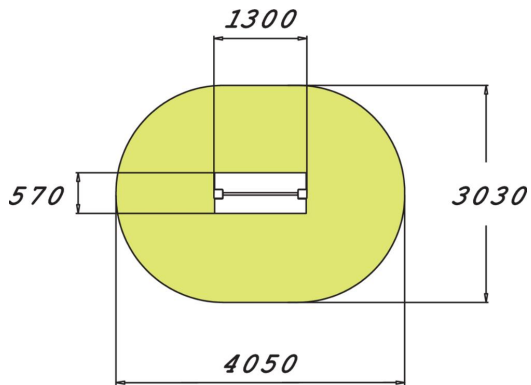

Tuotteen pituus, mm	1300
Tuotteen leveys, mm	570
Tuotteen korkeus, mm	1485
Max.putoamiskorkeus, mm	350
Turvallisuustiedot	EN 16630, EN 1176-1 TÜV
Asennusaika (1 hlö), h	4
Perustusvaihtoehdot	Syväperustus Pintaperustus