

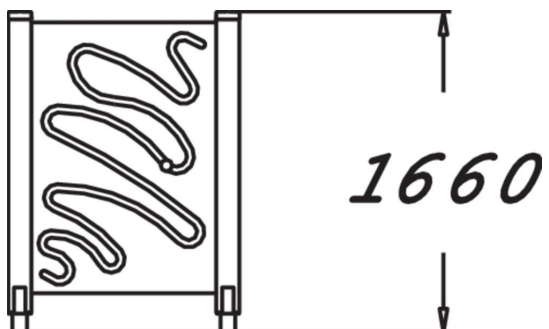

Senioreille tarkoitettu harjoitteluväline, jossa kaksi tukipuuta ja niiden välissä oleva laminaattilevy jossa liikuteltava pieni pallo. Väline on 1655 mm korkea. Serpentiini on näyttävän näköinen harjoitteluväline joka kehittää olka- ja kyynärnivelen liikelaajuutta. Palloa kuljetellaan yhdellä kädellä ylös ja alas. Ylös kurkottaminen vahvistaa myös ryhtiä.

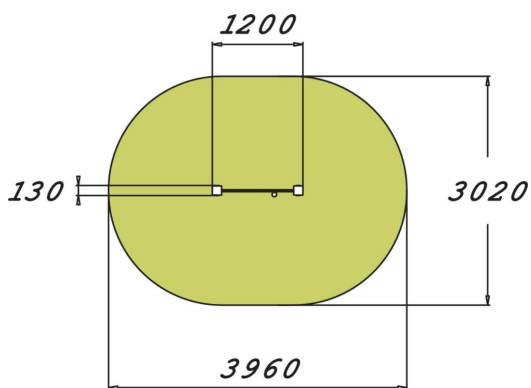

Tuotteen pituus, mm	1200
Tuotteen leveys, mm	130
Tuotteen korkeus, mm	1655
Turvallisuustiedot	EN 16630, EN 1176-1 TÜV
Asennusaika (1 hlö), h	4
Perustusvaihtoehdot	deep_mounting surface_mounting