

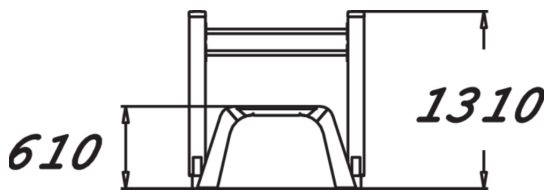

Senioreille tarkoitettu harjoitteluväline, jossa penkki ja tuki kahdella tangolla. 610 mm korkealla penkillä on hyvä harjoitella turvallista penkiltä nousua ja laskua. Kahden eri korkeudella (1020 mm ja 1180 mm) ja olevan tangon ansiosta penkkitreeni sopii eripituisille henkilöille.

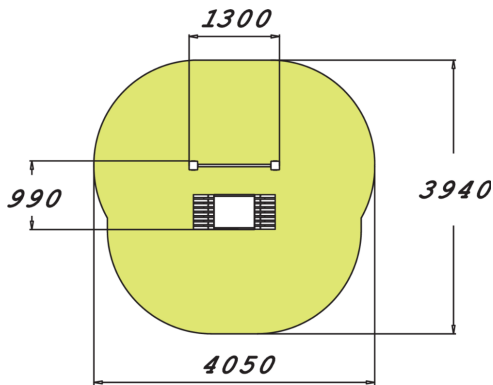

Tuotteen pituus, mm	1300
Tuotteen leveys, mm	990
Tuotteen korkeus, mm	1305
Turva-alue, m ²	10.7
Putoamistila, m ²	10.7
Tilantarve korkeus, mm	2410
Max.putoamiskorkeus, mm	610
Turvallisuustiedot	EN 16630, EN 1176-1 TÜV
Asennusaika (1 hlö), h	4
Perustusvaihtoehdot	deep_mounting surface_mounting
Puuosat	
Metalliosat	