

OLKAPÄÄTREENI

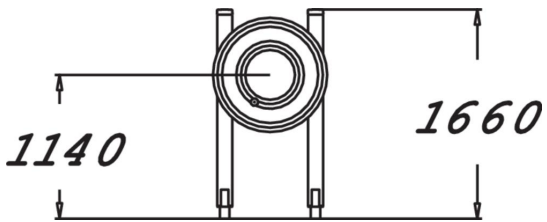

Senioreille tarkoitettu harjoitteluväline, kaksi puomia joiden välissä rengas. Renkaassa on kaksi liikuteltavaa palloa eri pituisilla liikelaajuuksilla. Pyörittämällä renkaassa olevia palloja olkapäiden liikelaajuus kasvaa.

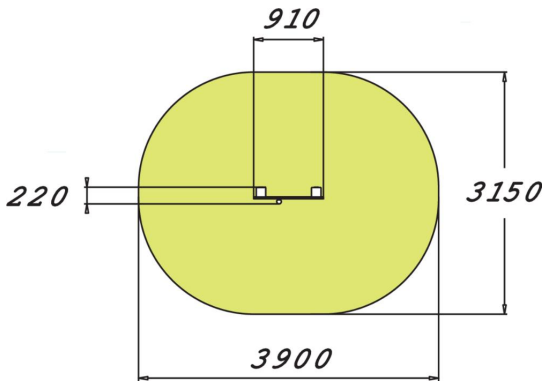

Tuotteen pituus, mm	910
Tuotteen leveys, mm	220
Tuotteen korkeus, mm	1655
Turvallisuustiedot	EN 16630, EN 1176-1 TÜV
Asennusaika (1 hlö), h	3
Perustusvaihtoehdot	deep_mounting surface_mounting