

SORMIPORTAAT

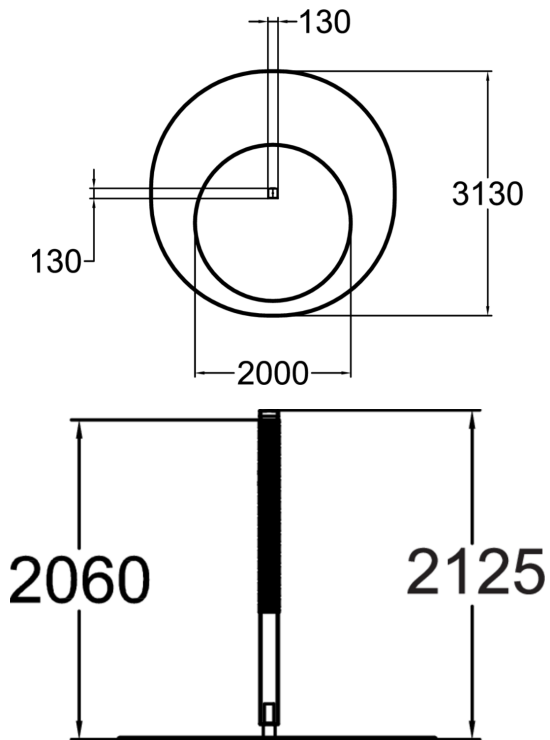

Senioreille tarkoitettu harjoitteluväline, puomi jossa metalliportaatsormien harjoittelua varten. Välineen korkeus on 2125 mm. Sormiportaissa sormien liikeradat, kyynänpää ja olkapää vetreytyvät. Käsi-silmä-koordinaatio ja keskittymiskyky auttavat jokapäiväisissä arkisissa toiminna, kuten puhelimen käytössä ja erilaisten ruokapakkausten avaamisessa.



Tuotteen pituus, mm	130
Tuotteen leveys, mm	130
Tuotteen korkeus, mm	2125
Turvallisuustiedot	EN 16630, EN 1176-1 TÜV
Asennusaika (1 hlö), h	2
Perustusvaihtoehdot	deep_mounting surface_mounting
Puuosat	
Metalliosat	