

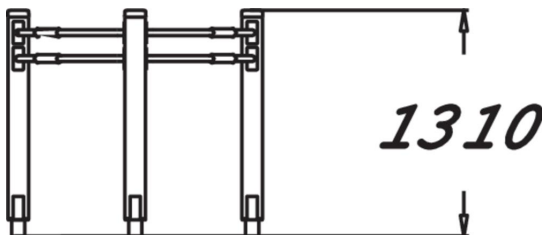

Senioreille tarkoitettu harjoitteluväline, jossa kolme tukipuuta ja niiden välissä neljä kaarevaa metallitankoa joissa kaikissa liikuteltava pallo. Väline on 1305 mm korkea. Palloja liikutetaan tangon puolelta toiselle. Kaaritreenissä voidaan tehdä olkapään kiertoa ja rinnan avausta. Ulkopuolelta käytettynä tehokas venytysharjoite. Liike harjoittaa rintaa, kynärpäitä sekä olkaniveliä.

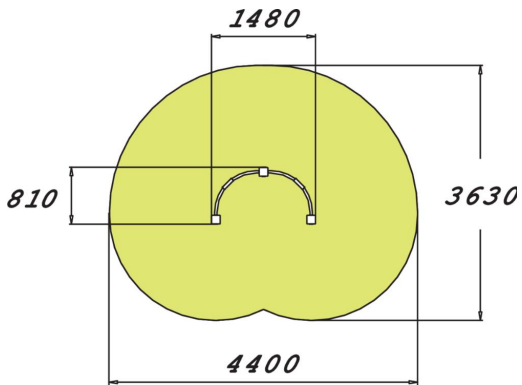

Tuotteen pituus, mm	1480
Tuotteen leveys, mm	810
Tuotteen korkeus, mm	1305
Turvallisuustiedot	EN 16630, EN 1176-1 TÜV
Asennusaika (1 hlö), h	4
Perustusvaihtoehdot	deep_mounting surface_mounting