

Senioreille tarkoitettu harjoitteluväline, jossa kaksi tukipuuta joiden välissä kurvikas metallitanko laminaattirenkaalla. Tanko on korkeimmillaan 1395 mm. Rengasta kuljetetaan tangon päästä päähän niin, ettei se osu putkeen. Liike harjoittaa rannetta, kyynärpäitä sekä olkaniveliä. Laaja liikerata kehittää käsi-silmä-koordinaatiota ja keskittymiskykyä. Käsi-silmä-koordinaatio ja keskittymiskyky auttavat jokapäiväisissä arkisissa toimissa, kuten puhelimen käytössä ja erilaisten ruokapakkausten avaamisessa.

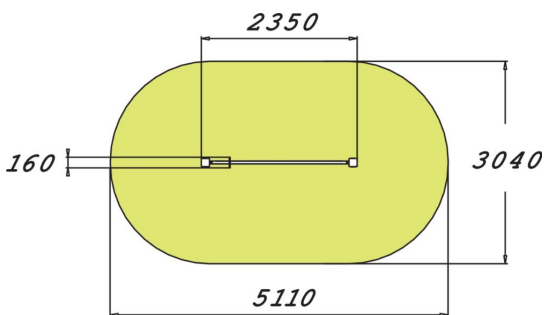
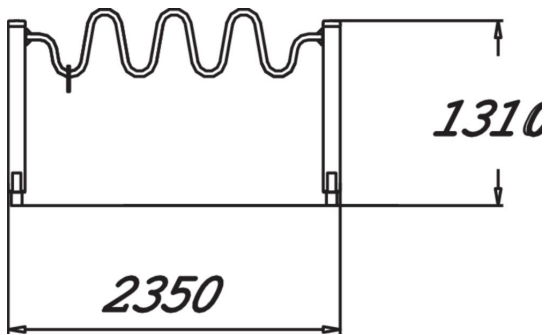

| | |
|------------------------|-------------------------------|
| Tuotteen pituus, MM | 2350 |
| Tuotteen leveys, mm | 160 |
| Tuotteen korkeus, mm | 1395 |
| Turvallisuustiedot | EN 16630, EN 1176-1 TÜV |
| Asennusaika (1 hlö), h | 4 |
| Perustusvaihtoehdot | Syväperustus Pintaperustus |