

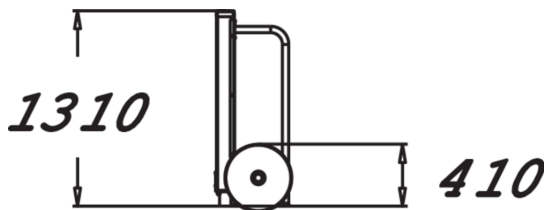

Deadlift on 1310 mm korkea ja 65 kiloa painava painonnostotanko. Maastaveto kehittää lähes koko kehoa, muun muassa selkä-, pakara- ja reisilihaksia. Hyvä maastavetotekniikka auttaa arjessa: sohvan siirtäminenkin on helpompaa ja turvallisempaa.

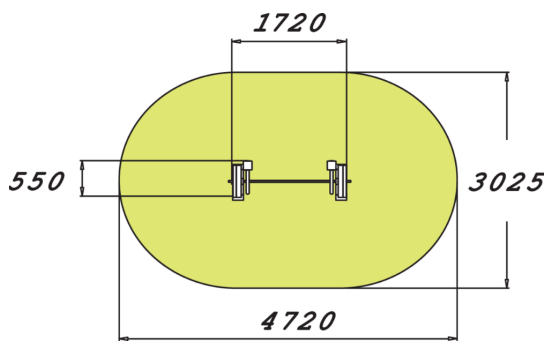

Käyttäjien määrä	1
Tuotteen pituus, mm	1720
Tuotteen leveys, mm	550
Tuotteen korkeus, mm	1310
Tilantarve korkeus, mm	2810
Asennusaika (1 hlö), h	4
Perustusvaihtoehdot	surface_mounting
Puuosat	
Metalliosat	