

Battling ropesiin kuuluu kaksi telinettä ja kaksi köyttä jotka kulkevat telineiden välistä. Harjoitteluväline on toiminnallinen, jossa köysiä voi liikuttaa joko samanaikaisesti tai vuorotahtiin ylös ja alas. Mitä enemmän käytät koko kehoa köösiä liikuttamiseen, sitä tehokkaamman harjoituksen saat. Harjoitusta voi muuttaa yhdistämällä köösiharjoittelun esimerkiksi kyykkyihin tai etunojapunnerruksiin. Köösiä heiluttaminen parantaa erityisesti hengitys- ja verenkiertoelimestön toimintaa.

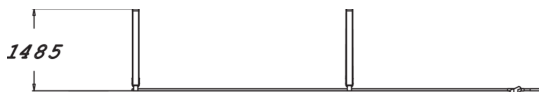
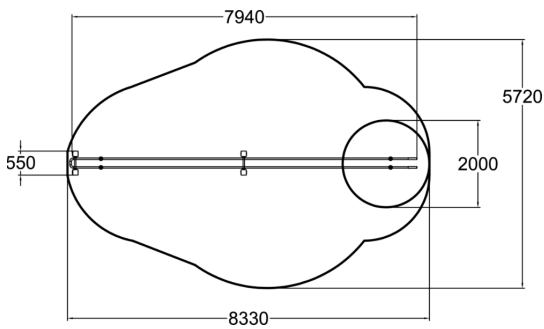

Tuotteen pituus, mm	7940
Tuotteen leveys, mm	550
Tuotteen korkeus, mm	1485
Turvallisuustiedot	EN 16630, EN 1176-1 TÜV
Asennusaika (1 hlö), h	3
Perustusvaihtoehdot	deep_mounting surface_mounting
Puuosat	
Metalliosat	
Köödet	