

Rope wall on 3035 mm korkea ylitysseinä, jonka toisella puolella on verkko ja toisella pitävä seinä ja köysi. Verkko on pystysuora ja seinä on hieman kaareva. Köysiylitysseinässä voi kavuta kohti korkeuksia ja samalla vahvistaa ylävartalon lihaksia. Helpompi versio on kiivetä tikkaita pitkin ylös ja laskeutua köyden avulla alas. Ylösmeno köyttä pitkin ja laskeutuminen tikkaita pitkin haastaa kokoneemmankin kuntoilijan. Seinän ylittäminen on hausalla tavalla hieman erilaista liikuntaa aikuisille, ja se saa sykkeen takuuvarmasti kohoamaan!

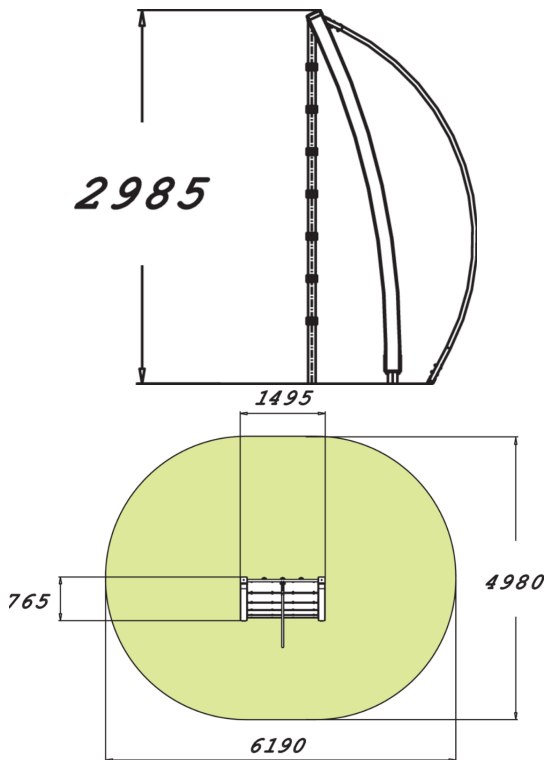

Tuotteen pituus, mm	1495
Tuotteen leveys, mm	765
Tuotteen korkeus, mm	2985
Turva-alue, m <sup>2</sup>	25.6
Tilantarve korkeus, mm	4460
Max.putoamiskorkeus, mm	2960
Turvallisuustiedot	EN 16630, EN 1176-1 TÜV
Asennusaika (1 hlö), h	4
Perustusvaihtoehdot	deep_mounting surface_mounting
Puuosat	
Metalliosat	
Seinien ja HPL osien väri	