

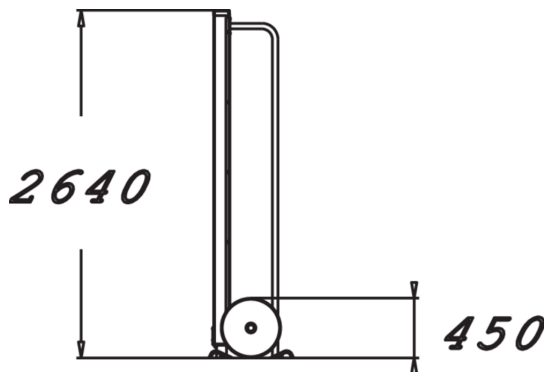

Barbell L on 2640 mm korkea ja 45 kiloa painava painonostotanko. Tällä tangolla kokeneelta harrastajalta onnistuvat maastavetojen, etukyykköjen ja pystypunnerrusten lisäksi myös haastavimmat liikkeet. Painonostotankoa voi käyttää kymmeniin eri liikkeisiin, jolloin koko keho saa tasaisesti harjoitusta.

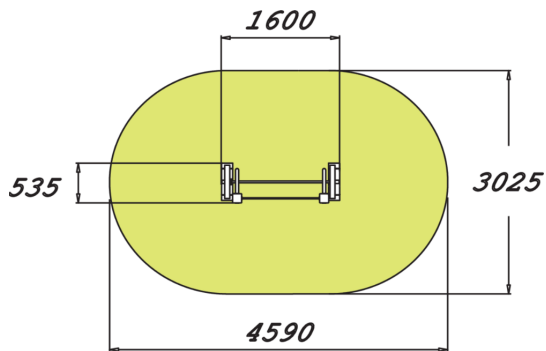

Tuotteen pituus, mm	1600
Tuotteen leveys, mm	535
Tuotteen korkeus, mm	2640
Asennusaika (1 hlö), h	4
Perustusvaihtoehdot	surface_mounting
Puuosat	
Metalliosat	