

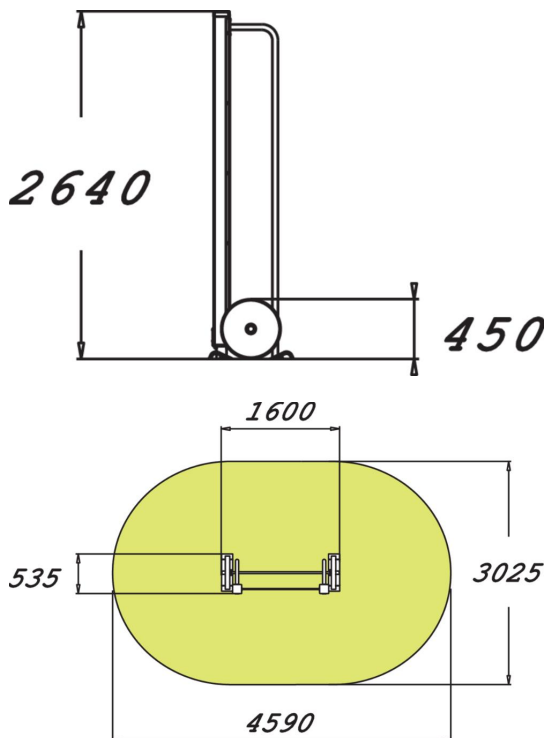

Barbell M on 2640 mm korkea ja 35 kiloa painava painonnostotanko. Tangolla voi tehdä maastavetoja, etukyykkyjä sekä pystypunnerruksia. Tangolla voi tehdä myös aerobisia harjoituksia; mahdollisimman paljon toistoja lyhyessä ajassa. Painonnostotankoa voi käyttää kymmeneen eri liikkeisiin, jolloin koko keho saa tasaisesti harjoitusta.



Tuotteen pituus, mm	1600
Tuotteen leveys, mm	535
Tuotteen korkeus, mm	2640
Asennusaika (1 hlö), h	4
Perustusvaihtoehdot	Syväperustus Pintaperustus