

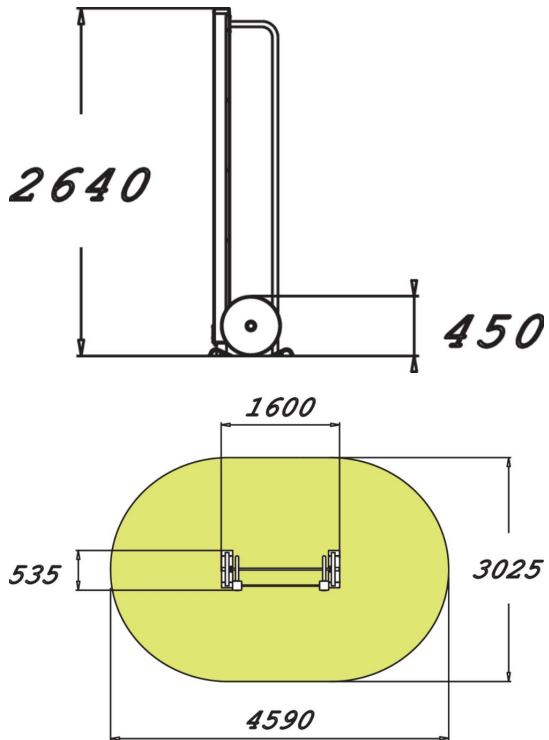

Barbell S on 2640 mm korkea ja 25 kiloa painava painonnostotanko. Tanko sopii aloittelijalle perusliikkeisiin; maastavetoihin, etukyykyihin ja pystypunnerruksiin. Kokeneemmalta harrastajalta onnistuvat haastavammatkin liikkeet, kuten rinnalle veto. Tangolla voi tehdä myös aerobisia harjoituksia; mahdollisimman paljon toistoja lyhyessä ajassa. Painonnostotankoa voi käyttää kymmeniin eri liikkeisiin, jolloin koko keho saa tasaisesti harjoitusta.



Tuotteen pituus, mm	1600
Tuotteen leveys, mm	535
Tuotteen korkeus, mm	2640
Asennusaika (1 hlö), h	4
Perustusvaihtoehdot	surface_mounting
Puuosat	
Metalliosat	