

600 mm korkea boksi, jolla voidaan tehdä korkeita hyppyjä. Boksia voi käyttää sekä vauhdikkaaseen hyppimiseen että rauhallisempaan askeltamiseen. Hyppiminen nostaa sykettä sekä vahvistaa jalkojen lihaksistoa ja luustoa. Lisäksi boksia vasten voi tehdä esimerkiksi dippi- tai etunojapunnerruksia.

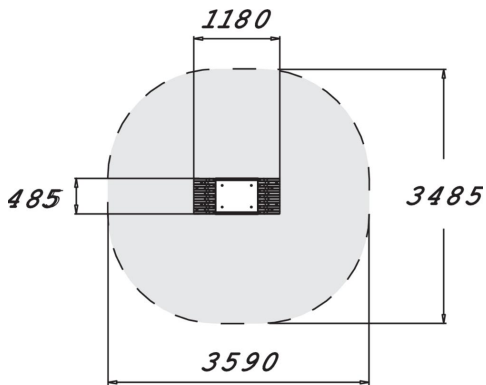

Tuotteen pituus, mm	1180
Tuotteen leveys, mm	485
Tuotteen korkeus, mm	605
Turva-alue, m ²	10.7
Tilantarve korkeus, mm	2500
Max.putoamiskorkeus, mm	605
Turvallisuustiedot	EN 16630, EN 1176-1 TÜV
Asennusaika (1 hlö), h	1
Perustusvaihtoehdot	deep_mounting surface_mounting

