

450 mm korkea boksi, jolla voidaan tehdä keskikorkeita hyppyjä. Boksia voi käyttää sekä vauhdikkaaseen hyppimiseen että rauhallisempaan askeltamiseen. Hyppiminen nostaa sykettä sekä vahvistaa jalkojen lihaksistoa ja luustoa. Lisäksi boksia vasten voi tehdä esimerkiksi dippi- tai etunojapunnerruksia.

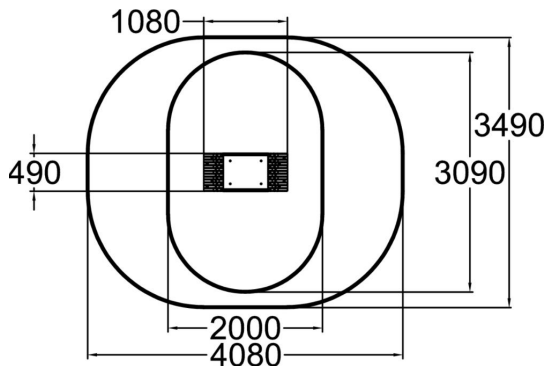

Tuotteen pituus, mm	1080
Tuotteen leveys, mm	485
Tuotteen korkeus, mm	450
Max.putoamiskorkeus, mm	450
Turvallisuustiedot	EN 16630, EN 1176-1 TÜV
Asennusaika (1 hlö), h	1
Perustusvaihtoehdot	Syväperustus Pintaperustus

