

Voimaa jalkojen lihaksille! Välineeseen kuuluu istuin kädensijoilla, jalansija sekä teline johon istuin kuuluu. Väline on 2560 mm korkea, istuin on 710 mm korkeudessa. Jalkaprässi mukailee kyykkyä, mutta laitteen avulla liikkeen voi tehdä kevyemmin ja rauhallisemmin. Liike kehittää reisien, pakaroiden ja pohkeiden isoja lihaksia. Jalkojen lihaskunto vaikuttaa jokapäiväiseen elämäämme. Liikkuvat osat on kuulalaakeroitu, jonka ansiosta liikkeet ovat käyttäjälle miellyttäviä. Kuulalaakerointi myös takaa pitkän kestävyuden. Voidaan asentaa myös sitomattomalle alustalle.

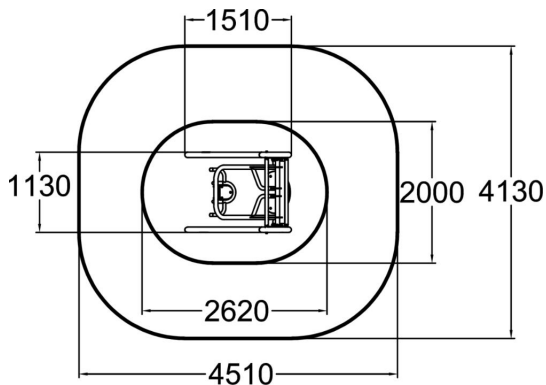
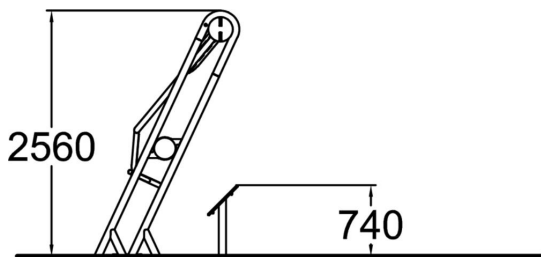

Tuotteen pituus, mm	1510
Tuotteen leveys, mm	1130
Tuotteen korkeus, mm	2560
Tilantarve korkeus, mm	2210
Max.putoamiskorkeus, mm	710
Turvallisuustiedot	EN 16630 TÜV
Perustusvaihtoehdot	Pintaperustus