

Squat Spring

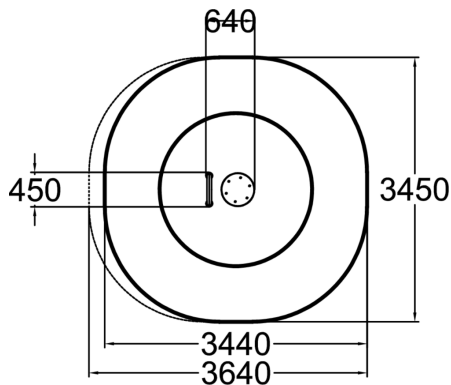

Squat spring on tärisevä lauta, joka kehittää tasapainoa. Välineeseen kuuluu tärisevä, pyöreä alusta sekä kaareva tanko, josta pidetään kiinni. Väline on 1305 mm korkea, jonka jalustan korkeus on 330 mm. Hyvä tasapaino ehkäisee kaatumisia ja niistä aiheutuvia vammoja. Squat spring parantaa myös jalkojen ja keskivartalon lihaskestävyyttä. Liikkeen haastetta voi lisätä pitämällä kiinni tangosta tai seisomalla vain yhdellä jalalla. Jalansijalevyt ovat kulutusta kestävää PE-HD muovia tehden pinnasta myös pitävemmän. Väline voidaan asentaa myös sitomattomalle alustalle.

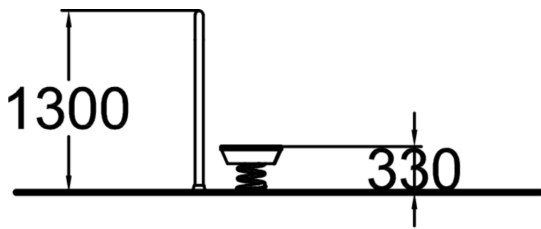

Käyttäjien määrä	1
Tuotteen pituus, mm	640
Tuotteen leveys, mm	450
Tuotteen korkeus, mm	1300
Putoamistila, m ²	10.6
Tilantarve korkeus, mm	2530
Max.putoamiskorkeus, mm	330
Turvallisuustiedot	EN 16630, EN 1176-1 TÜV
Perustusvaihtoehdot	surface_mounting
Metalliosat	