

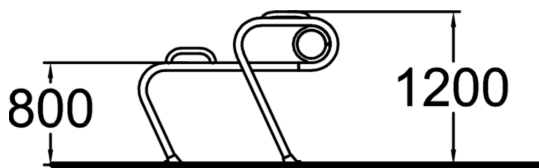

Dippitelineeseen kuuluu kaksi kaarevaa tankoa, joissa molemmissa kahdet kädensijat ja yhdet jalansijat. Kädensijat ovat 912 mm ja 1198 mm korkeudessa. Dippitelineessä kaiken tasoiset kuntoilijat voivat löytää omalle kunnolleen sopivan version tehokkaasta dippipunnerruksesta. Dippipunnerrus kehittää selkähartia ja käsilihaksia. Helpointa on tehdä etunojapunnerruksia laitteen sivuputkia vasten. Haastavampi versio on käyttää alhaalla olevia tappeja tukena. Ennen dippipunnerrusta voidaan hartiaseutua vahvistaa vielä staattisilla pidoilla dipin yläasennossa. Myös keskivartalo saa harjoitusta, jos jalat nostetaan koukkuun tai suoriksi eteen. Kun liike suoritetaan alemmissa kahvoissa, dippiä voi tarvittaessa avustaa jaloilla.

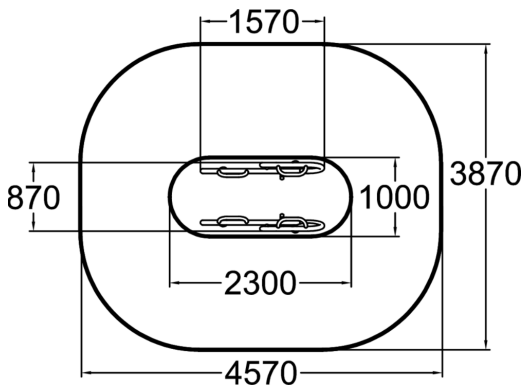

Tuotteen pituus, mm	1570
Tuotteen leveys, mm	820
Tuotteen korkeus, mm	1200
Turva-alue, m ²	15.8
Putoamistila, m ²	15.8
Tilantarve korkeus, mm	2700
Max.putoamiskorkeus, mm	1200
Turvallisuustiedot	EN 16630, EN 1176-1 TÜV
Perustusvaihtoehdot	deep_mounting surface_mounting
Metalliosat	