

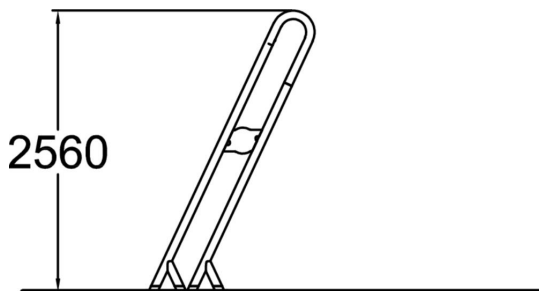

Väline on vino leukojenvetotanko jossa vaakatasossa toisella puolella kuusi tankoa, toisella puolella yksi. Väline on 2558 mm korkea. Pull-up tangossa voi vetää leukoja tai tehdä erilaisia jalkojen nostoja. Voimaharjoittelut ja venytykset kehittävät keski- ja ylävartaloa ja parantavat ryhtiä. Staattiset pidot kehittävät keuhkojen toimintaa. Tangossa voi roikkua jalat koukussa tai yrittää pysytellä leuan yläasennossa mahdollisimman kauan. Laitetta voi hyödyntää myös erilaisiin venytyksiin: selänvenytys roikkuen tai takareisivenytys kantapää tangon päällä.

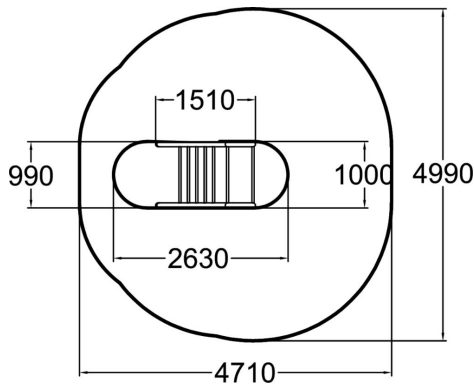

Tuotteen pituus, mm	1510
Tuotteen leveys, mm	990
Tuotteen korkeus, mm	2560
Turva-alue, m <sup>2</sup>	19.2
Putoamistila, m <sup>2</sup>	19.2
Tilantarve korkeus, mm	2660
Max.putoamiskorkeus, mm	2360
Turvallisuustiedot	EN 16630, EN 1176-1 TÜV
Perustusvaihtoehdot	Pintaperustus Syväperustus