

Perinteinen crosstrainer ulkokäyttöön. Crosstrainerillä jokainen voi kehittää aerobista kuntoa itselleen sopivaan tahtiin. Aerobinen harjoittelu auttaa painonhallinnassa sekä ehkäisee ylipainosta aiheutuvia elintäsaairauksia, jotka häiritsevät arkipäiväistä elämää ja lyhentävät elinikää. Crosstrainer-harjoituksessa monet kehon suurista nivelistä tekevät työtä ja vahvistuvat samanaikaisesti. Crosstrainerilla voidaan lämmitellä ennen siirtymistä muihin välineisiin. Voidaan asentaa myös sitomattomalle alustalle.

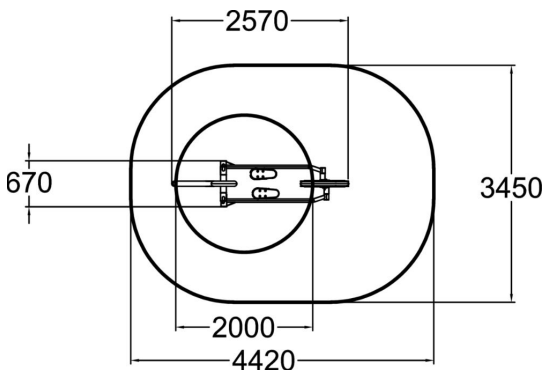
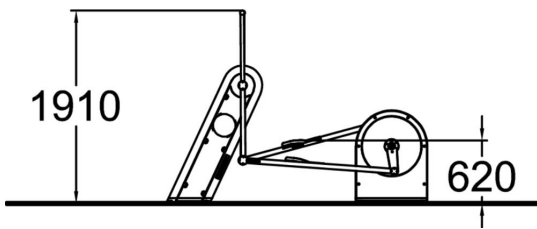

Käyttäjien määrä	1
Tuotteen pituus, mm	2570
Tuotteen leveys, mm	670
Tuotteen korkeus, mm	1910
Tilantarve korkeus, mm	2820
Max.putoamiskorkeus, mm	620
Turvallisuustiedot	EN 16630 TÜV
Asennusaika (1 hlö), h	2
Perustusvaihtoehdot	Pintaperustus